



easyfarm365+	193
easywash365+ Handgriffe by Suttner	212
easywash365+ Pistolen by Suttner	209
easywash365+ Strahlrohdrehgelenk ST-345 by Suttner	212
Gestalten Sie Ihre eigene Suttner Isohalbschale	215
Gestalten Sie Ihre eigene Suttner Pistole	214
Halblanzenanschlüsse	217
Hochdruckspritzpistolen	213
Isolierungen für Strahlrohre	218
kommunal365+	207
Niederdruck Vorsprüheinheit	213
Pistolenanschlüsse	216
Pistolenverlängerungen	218
R+M EcoLine No. ONE	197
ST-2750 - Das Leichtgewicht unter den 500 bar Pistolen	205
ST-3500 High-Flow Pistolen	207
ST-550 mit Fußbetätigung	213
Suttner 500 bar Höchstdruckspritzpistolen	204
Suttner 600 bar Höchstdruckspritzpistolen	202
Suttner Dampfpistolen	198
Suttner Hochdruckpistolen SB-Waschanlagen	210
Suttner Hochdruckspritzpistolen	184, 194, 206
Suttner Pistolen	199
Suttner Schaumpistolen	200
Wandhalter	200, 217
Weitwurflanzeln	208

Suttner Hochdruckspritzpistolen



Modell:	ST-860D	ST-4000	ST-1200	ST-1200	ST-3100	ST-2725
Max. Druck	20 bar	20 bar	24 bar	24 bar	60 bar	80 bar
Max. Durchfluss	30 l/min	50 l/min	100 l/min	100 l/min	100 l/min	80 l/min
Max. Temperatur	200 °C	200 °C	50 °C	50 °C	150 °C	150 °C
Eingang	vorne	vorne	hinten	hinten	hinten	hinten
Drehgelenk Eingang	-	-	-	-	<input type="checkbox"/>	<input type="checkbox"/>
Chemische Beständigkeit	sehr hoch	-	-	-	hoch	hoch
Frostschutz Version	-	-	-	-	-	-
Weep Version	-	<input type="checkbox"/>	-	-	-	-
LTF Technik	-	-	-	-	-	<input checked="" type="checkbox"/>
Material Ventilgehäuse	Messing	Aluminium	Messing	Edelstahl	Edelstahl	Edelstahl
Material Ventil	Sondermaterial	PEEK / Edelstahl	Messing / Edelstahl	Edelstahl	PEEK / Edelstahl	PEEK / Edelstahl
Lebensmittelecht	-	-	-	-	<input checked="" type="checkbox"/>	<input checked="" type="checkbox"/>
Einteiliges Ventilkits	-	-	-	-	-	-
Schnellkupplung <input type="checkbox"/>	-	-	-	-	<input type="checkbox"/>	<input type="checkbox"/>
Schließdämpfung	-	-	-	-	<input checked="" type="checkbox"/>	<input checked="" type="checkbox"/>
Private Label	<input type="checkbox"/>	<input type="checkbox"/>	-	-	<input type="checkbox"/>	<input type="checkbox"/>
Drehgelenk Ausgang	-	-	-	-	-	-
Katalogseite	19 / 198	19 / 198	16	16	201	200



Modell:	ST-2720	ST-810 ND	ST-3300	kommunal365+	ST-810 HD	ST-860	ST-1100	R+M EcoLine ONE
Max. Druck	125 bar	140 bar	150 bar	150 bar	210 bar	210 bar	250 bar	250 bar
Max. Durchfluss	80 l/min	30 l/min	100 l/min	80 l/min	30 l/min	30 l/min	30 l/min	45 l/min
Max. Temperatur	150 °C	80 °C	150 °C	150 °C	150 °C	100 °C	150 °C	150 °C
Eingang	hinten	vorne	hinten	hinten	vorne	vorne	hinten	hinten
Drehgelenk Eingang	<input type="checkbox"/>	-	<input type="checkbox"/>	<input type="checkbox"/>	-	-	<input type="checkbox"/>	-
Chemische Beständigkeit	hoch	hoch	hoch	-	-	hoch	-	-
Frostschutz Version	-	-	-	-	-	-	-	-
Weep Version	-	-	-	-	-	-	<input type="checkbox"/>	-
LTF Technik	<input checked="" type="checkbox"/>	-	-	-	-	-	-	-
Material Ventilgehäuse	Edelstahl	Messing	Edelstahl	Messing	Messing	Messing	Messing	Messing
Material Ventil	PEEK / Edelstahl	POM / Edelstahl	Edelstahl	Messing/ Edelstahl	Edelstahl	PEEK / Edelstahl	Messing / Edelstahl	Messing / Edelstahl
Lebensmittelecht	-	-	<input checked="" type="checkbox"/>	-	-	-	-	-
Einteiliges Ventilkits	-	-	-	-	-	-	-	<input checked="" type="checkbox"/>
Schnellkupplung <input type="checkbox"/>	<input type="checkbox"/>	-	<input type="checkbox"/>	-	-	-	<input type="checkbox"/>	<input type="checkbox"/>
Schließdämpfung	-	-	-	-	-	-	-	-
Private Label	<input type="checkbox"/>	-	-	<input type="checkbox"/>	-	<input type="checkbox"/>	-	-
Drehgelenk Ausgang	-	-	-	-	-	-	-	-
Katalogseite	199 / 200	17	201	207	194	17 / 194	195 / 210	197

Symbole Standard Optional Ausgang

Suttner Hochdruckspritzpistolen



Modell:	easyfarm365+	ST-1500	ST-2000	ST-601	ST-3500	easywash365+	ST-2300	ST-2600
Max. Druck	250 bar	275 bar	275 bar	275 bar	350 bar	310 bar	310 bar	310 bar
Max. Durchfluss	60 l/min	45 l/min	45 l/min	45 l/min	200 l/min	45 l/min	45 l/min	45 l/min
Max. Temperatur	150 °C	150 °C	150 °C	150 °C	150 °C	150 °C	150 °C	150 °C
Eingang	hinten	hinten	hinten	linear	hinten	hinten	hinten	hinten
Drehgelenk Eingang	<input type="checkbox"/>	<input type="checkbox"/>	<input type="checkbox"/>	-	<input type="checkbox"/>	<input checked="" type="checkbox"/>	<input type="checkbox"/>	<input type="checkbox"/>
Chemische Beständigkeit	hoch	-	-	-	-	-	-	-
Frostschutz Version	-	<input type="checkbox"/>	-	-	-	<input type="checkbox"/>	<input type="checkbox"/>	<input type="checkbox"/>
Weep Version	-	<input type="checkbox"/>	-	-	-	<input type="checkbox"/>	<input type="checkbox"/>	<input type="checkbox"/>
LTF Technik	<input checked="" type="checkbox"/>	-	-	-	<input checked="" type="checkbox"/>	<input checked="" type="checkbox"/>	-	<input checked="" type="checkbox"/>
Material Ventilgehäuse	Messing	Messing	Messing	Messing	Edelstahl	Messing	Messing	Messing
Material Ventil	PEEK / Edelstahl	Messing / Edelstahl	Messing / Edelstahl	Messing / Edelstahl	Edelstahl	Messing / Edelstahl	Messing / Edelstahl	Messing / Edelstahl
Lebensmittelecht	-	-	-	-	-	-	-	-
Einteiliges Ventilkrit	-	<input checked="" type="checkbox"/>	<input checked="" type="checkbox"/>	-	-	<input checked="" type="checkbox"/>	<input checked="" type="checkbox"/>	<input checked="" type="checkbox"/>
Schnellkupplung	<input type="checkbox"/>	<input type="checkbox"/>	<input type="checkbox"/>	-	-	<input type="checkbox"/>	<input type="checkbox"/>	<input type="checkbox"/>
Schließdämpfung	-	-	-	-	-	-	-	-
Private Label	<input type="checkbox"/>	-	-	-	<input type="checkbox"/>	<input type="checkbox"/>	<input type="checkbox"/>	<input type="checkbox"/>
Drehgelenk Ausgang	-	-	-	-	-	<input type="checkbox"/>	<input type="checkbox"/>	<input type="checkbox"/>
Katalogseite	193	196 / 211	206	210	207	209	186 / 188 / 210	187 / 192



Modell:	ST-2700	ST-2315	ST-2605	ST-2615	ST-2635	ST-2715	ST-2750	ST-3600
Max. Druck	310 bar	350 bar	350 bar	350 bar	400 bar	350 bar	500 bar	600 bar
Max. Durchfluss	45 l/min	45 l/min	45 l/min	45 l/min	35 l/min	45 l/min	30 l/min	80 l/min
Max. Temperatur	150 °C	150 °C	150 °C	150 °C	150 °C	150 °C	150 °C	150 °C
Eingang	hinten	hinten	hinten	hinten	hinten	hinten	hinten	hinten
Drehgelenk Eingang	<input type="checkbox"/>	<input type="checkbox"/>	<input type="checkbox"/>	<input type="checkbox"/>	<input checked="" type="checkbox"/>	-	<input type="checkbox"/>	<input type="checkbox"/>
Chemische Beständigkeit	-	hoch	-	hoch	-	hoch	-	-
Frostschutz Version	-	-	-	-	-	-	-	-
Weep Version	-	-	-	-	-	-	-	-
LTF Technik	<input checked="" type="checkbox"/>	-	<input checked="" type="checkbox"/>	<input checked="" type="checkbox"/>	<input checked="" type="checkbox"/>	<input checked="" type="checkbox"/>	<input checked="" type="checkbox"/>	-
Material Ventilgehäuse	Edelstahl	Messing	Messing	Messing	Messing	Edelstahl	Edelstahl	Edelstahl
Material Ventil	Edelstahl	Edelstahl / Keramik	Messing / Edelstahl	Keramik / Edelstahl	Hartmetall / Edelstahl	Keramik / Edelstahl	Edelstahl / Hartmetall	Edelstahl
Lebensmittelecht	<input checked="" type="checkbox"/>	-	-	-	-	<input checked="" type="checkbox"/>	-	-
Einteiliges Ventilkrit	<input type="checkbox"/>	<input checked="" type="checkbox"/>	<input checked="" type="checkbox"/>	<input checked="" type="checkbox"/>	<input checked="" type="checkbox"/>	<input checked="" type="checkbox"/>	<input checked="" type="checkbox"/>	<input type="checkbox"/>
Schnellkupplung	<input type="checkbox"/>	<input type="checkbox"/>	<input type="checkbox"/>	<input type="checkbox"/>	<input type="checkbox"/>	-	-	<input type="checkbox"/>
Schließdämpfung	-	-	-	-	-	-	-	-
Private Label	<input type="checkbox"/>	<input type="checkbox"/>	<input type="checkbox"/>	<input type="checkbox"/>	<input type="checkbox"/>	<input type="checkbox"/>	<input type="checkbox"/>	<input type="checkbox"/>
Drehgelenk Ausgang	-	-	-	-	-	-	-	-
Katalogseite	199	192	192	192	193	199	205	202 / 204

Suttner Hochdruckspritzpistolen

ST-2300



Professionelle Pistole.
Max. 310 bar / 45 l/min / 150 °C

R+M Nr.		
202 300 500	1/4" IG	3/8" IG



Professionelle Pistole.
Max. 310 bar / 45 l/min / 150 °C

R+M Nr.		
202 300 550	1/4" IG	3/8" IG dreh.



Professionelle Pistole.
Max. 310 bar / 45 l/min / 150 °C

R+M Nr.		
202 300 520	1/4" IG	M22 AG



Professionelle Pistole.
Max. 310 bar / 45 l/min / 150 °C

R+M Nr.		
202 300 553	1/4" IG	M22 AG dreh.



Professionelle Pistole.
Max. 310 bar / 45 l/min / 150 °C

R+M Nr.		
202 300 730	M21 AG	M21 AG



Professionelle Pistole.
Max. 310 bar / 45 l/min / 150 °C

R+M Nr.		
202 300 760	HV M22	M22 AG



Professionelle Pistole mit isoliertem Ausgang
passend für Strahlrohre mit Drehverschraubung.
Max. 310 bar / 45 l/min / 150 °C

R+M Nr.		
202 300 710	M22 AG	M22 AG



Professionelle Pistole mit isoliertem Ausgang
passend für Strahlrohre mit Drehverschraubung.
Max. 310 bar / 45 l/min / 150 °C

R+M Nr.		
202 300 720	M22 AG	M22 AG dreh.



Professionelle Pistole mit Strahlrohrdrehgelenk
ST-345. Max. 310 bar / 45 l/min / 150 °C

R+M Nr.		
202 300 801	1/4" IG dreh.	3/8" IG dreh.



Professionelle Pistole mit Variopress. Variopress
dient zur Wassermengenregulierung / Druck-
verstellung. Max. 310 bar / 45 l/min / 150 °C

R+M Nr.		
202 300 810	1/4" IG	3/8" IG



Professionelle Pistole mit Variopress. Variopress
dient zur Wassermengenregulierung / Druck-
verstellung. Max. 310 bar / 45 l/min / 150 °C

R+M Nr.		
202 300 830	M22 AG	M22 AG dreh.



Professionelle Pistole mit Variopress und
Kupplung KW. Variopress dient zur Wasser-
mengenregulierung / Druckverstellung.
Max. 310 bar / 45 l/min / 150 °C

R+M Nr.		
202 300 631	Kupplung KW	3/8" IG

Suttner Hochdruckspritzpistolen

ST-2600



LTF

Professionelle Pistole mit patentierter LTF Technik. Max. 310 bar / 45 l/min / 150 °C

R+M Nr.		
202 600 500	1/4" IG	3/8" IG



LTF

Professionelle Pistole mit patentierter LTF Technik. Max. 310 bar / 45 l/min / 150 °C

R+M Nr.		
202 600 550	1/4" IG	3/8" IG dreh.



LTF

Professionelle Pistole mit patentierter LTF Technik. Max. 310 bar / 45 l/min / 150 °C

R+M Nr.		
202 600 520	1/4" IG	M22 AG



LTF

Professionelle Pistole mit patentierter LTF Technik. Max. 310 bar / 45 l/min / 150 °C

R+M Nr.		
202 600 553	1/4" IG	M22 AG dreh.



LTF

Professionelle Pistole mit patentierter LTF Technik. Max. 310 bar / 45 l/min / 150 °C

R+M Nr.		
202 600 730	M21 AG	M21 AG



LTF

Professionelle Pistole mit patentierter LTF Technik. Max. 310 bar / 45 l/min / 150 °C

R+M Nr.		
202 600 760	HV M22	M22 AG



LTF

Professionelle Pistole mit patentierter LTF Technik. Pistole mit isoliertem Ausgang passend für Strahlrohre mit Drehverschraubung. Max. 310 bar / 45 l/min / 150 °C

R+M Nr.		
202 600 710	M22 AG	M22 AG



LTF

Professionelle Pistole mit patentierter LTF Technik. Pistole mit isoliertem Ausgang passend für Strahlrohre mit Drehverschraubung. Max. 310 bar / 45 l/min / 150 °C

R+M Nr.		
202 600 720	M22 AG	M22 AG dreh.



Neu

LTF

Professionelle Pistole mit Strahlrohrdrehgelenk ST-345. Max. 310 bar / 45 l/min / 150 °C

R+M Nr.		
202 600 801	1/4" IG dreh.	3/8" IG dreh.



LTF

Professionelle Pistole mit patentierter LTF Technik. Pistole mit Variopress. Variopress dient zur Wassermengenregulierung / Druckverstellung. Max. 310 bar / 45 l/min / 150 °C

R+M Nr.		
202 600 810	1/4" IG	3/8" IG



LTF

Professionelle Pistole mit patentierter LTF Technik. Pistole mit Variopress. Variopress dient zur Wassermengenregulierung / Druckverstellung. Max. 310 bar / 45 l/min / 150 °C

R+M Nr.		
202 600 830	M22 AG	M22 AG dreh.



LTF

Professionelle Pistole mit patentierter LTF Technik. Pistole mit Variopress und Kupplung KW. Variopress dient zur Wassermengenregulierung / Druckverstellung. Max. 310 bar / 45 l/min / 150 °C

R+M Nr.		
202 600 632	Kupplung KW	3/8" IG dreh.

Suttner Hochdruckspritzpistolen

ST-2300



A

Professionelle Pistole mit Kupplung KW.
Max. 310 bar / 45 l/min / 150 °C

R+M Nr.	↻	⌚
202 300 560	Kupplung KW	3/8" IG



G

Professionelle Pistole mit Verlängerung ST-9.1 260 mm und Kupplung KW.
Max. 310 bar / 45 l/min / 150 °C

R+M Nr.	↻	⌚
202 300 681	Kupplung KW	3/8" IG



A

Professionelle Pistole mit Kupplung KW.
Max. 310 bar / 45 l/min / 150 °C

R+M Nr.	↻	⌚
202 300 570	Kupplung KW	3/8" IG dreh.



G

Professionelle Pistole mit Verlängerung ST-9.1 260 mm und Kupplung KW.
Max. 310 bar / 45 l/min / 150 °C

R+M Nr.	↻	⌚
202 300 682	Kupplung KW	3/8" IG dreh.



Kr

Professionelle Pistole mit Kupplung KW.
Max. 310 bar / 45 l/min / 150 °C

R+M Nr.	↻	⌚
202 300 605	Kupplung KW	M22 AG dreh.



Kr

Professionelle Pistole mit Verlängerung ST-9.1 260 mm und Kupplung KW.
Max. 310 bar / 45 l/min / 150 °C

R+M Nr.	↻	⌚
202 300 684	Kupplung KW	M22 AG

Kupplung KW



Ersatzkupplung für
ST-2600 / ST-2300 mit
Kupplung KW

R+M Nr.
202 300 301

Ersatzkupplung für
ST-2300 mit
Kupplung KW

R+M Nr.
202 300 306

Stecknippel KW



Stecknippel KW : 1/4" IG

R+M Nr.
040 001 255

O-Ring



O-Ring für
Kupplung KW

R+M Nr.
050 000 248

Manschette



Werkzeug zum
Manschettenwechsel

R+M Nr.
202 300 365



Manschette für
Kupplung KW

R+M Nr.
050 000 249

Symbole ↻ Ausgang ⌚ Eingang

Suttner Hochdruckspritzpistolen

ST-2600



Professionelle Pistole mit patentierter LTF Technik. Pistole mit Verlängerung ST-9.1 260 mm und Kupplung KW. Max. 250 bar / 30 l/min / 150 °C

Professionelle Pistole mit patentierter LTF Technik und Kupplung KW. Max. 310 bar / 45 l/min / 150 °C

R+M Nr.	☺	☺
202 600 581	Kupplung KW	3/8" IG

R+M Nr.	☺	☺
202 600 540	Kupplung KW	3/8" IG



Professionelle Pistole mit patentierter LTF Technik. Pistole mit Verlängerung ST-9.1 260 mm und Kupplung KW. Max. 250 bar / 30 l/min / 150 °C

Professionelle Pistole mit patentierter LTF Technik und Kupplung KW. Max. 310 bar / 45 l/min / 150 °C

R+M Nr.	☺	☺
202 600 582	Kupplung KW	3/8" IG dreh.

R+M Nr.	☺	☺
202 600 545	Kupplung KW	3/8" IG dreh.



Professionelle Pistole mit patentierter LTF Technik. Pistole mit Verlängerung ST-9.1 260 mm und Kupplung KW. Max. 250 bar / 30 l/min / 150 °C

Professionelle Pistole mit patentierter LTF Technik und Kupplung KW. Max. 310 bar / 45 l/min / 150 °C

R+M Nr.	☺	☺
202 600 684	Kupplung KW	M22 AG

Professionelle Pistole mit patentierter LTF Technik und Kupplung KW. Max. 310 bar / 45 l/min / 150 °C

R+M Nr.	☺	☺
202 600 625	Kupplung KW	M22 AG dreh.

ST-301 Drehgelenke



1/4" IG : 3/8" IG

R+M Nr.
200 301 050



1/4" IG : M22 AG

R+M Nr.
200 301 060

ST-345 Strahlrohrdrehgelenk

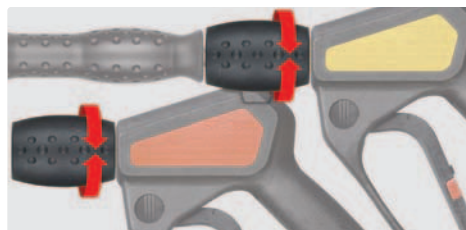

1/4" IG : 1/4" AG.
Strahlrohrdrehgelenk für Pistolen ST-2300 / ST-2600



R+M Nr.
200 345 500



Reparaturset ST-301

R+M Nr.
200 300 100



Ventile komplett

ST-2300 / ST-2600

R+M Nr.
202 300 490

LTF - Low Trigger Force 90 % geringere Haltekraft und 40 % geringere Abzugskraft gegenüber marktüblichen Pistolen.

Suttner Hochdruckspritzpistolen

ST-2300

Ventile komplett

202 300 860 und
202 300 701

R+M Nr.

202 300 490

IP Kr

Professionelle Pistole mit Verlängerung ST-9.1 350 mm und HV M22. Max. 310 bar / 45 l/min / 150 °C

R+M Nr.		
202 300 860	HV M22	M22 AG



IP Kr

Professionelle Pistole mit Verlängerung ST-9.9 370 mm und HV M22. Max. 310 bar / 45 l/min / 150 °C

R+M Nr.		
202 300 701	HV M22	M22 AG dreh.

ST-2600

Ventile komplett

202 600 860 und
202 600 701

R+M Nr.

202 300 490

IP Kr

LTF

Professionelle Pistole mit patentierter LTF Technik. Pistole mit Verlängerung ST-9.1 350 mm und HV M22.
Max. 310 bar / 45 l/min / 150 °C

R+M Nr.		
202 600 860	HV M22	M22 AG



IP Kr

Professionelle Pistole mit patentierter LTF Technik. Pistole mit Verlängerung ST-9.9 370 mm und HV M22.
Max. 310 bar / 45 l/min / 150 °C

R+M Nr.		
202 600 701	HV M22	M22 AG dreh.

Suttner Hochdruckspritzpistolen

ST-2300

Ventile komplett



202 300 635 und
202 300 640

R+M Nr.
202 300 490

IPC

Professionelle Pistole mit Verlängerung 340 mm und HV M22. Max. 310 bar / 45 l/min / 150 °C

R+M Nr.		
202 300 635	HV M22	M22 AG



IPC

Professionelle Pistole mit Verlängerung 340 mm und HV M22. Max. 310 bar / 45 l/min / 150 °C

R+M Nr.		
202 300 640	HV M22	M22 AG dreh.

ST-2300

Ventile komplett





202 300 645

R+M Nr.
202 315 490

IPC

Professionelle Pistole mit Keramikugel, Verlängerung 340 mm und HV M22. Max. 310 bar / 45 l/min / 150 °C

R+M Nr.		
202 300 645	HV M22	3/8" AG

Symbole  Ausgang  Eingang

Suttner Hochdruckspritzpistolen

ST-2315



Professionelle Pistole. Keramikugel, chemiebeständiges Ventil und säurebeständiger Edelstahl Dichtsitz. Anwendung z. B. Fahrzeugvorwäsche.
Max. 350 bar / 45 l/min / 150 °C

R+M Nr.		
202 315 500	1/4" IG	3/8" IG

ST-2600



LTF

Professionelle Pistole mit patentierter LTF Technik.
Max. 310 bar / 45 l/min / 150 °C

R+M Nr.		
202 600 560	1/4" IG	3/8" IG

ST-2605



LTF

Professionelle Pistole mit patentierter LTF Technik.
Max. 350 bar / 45 l/min / 150 °C

R+M Nr.		
202 605 500	1/4" IG	3/8" IG VA

ST-2615



LTF

Professionelle Pistole. Keramikugel, chemiebeständiges Ventil und säurebeständiger Edelstahl Dichtsitz. Anwendung z. B. Fahrzeugvorwäsche.
Max. 350 bar / 45 l/min / 150 °C

R+M Nr.		
202 615 500	1/4" IG	3/8" IG



LTF

Professionelle Pistole. Keramikugel, chemiebeständiges Ventil und säurebeständiger Edelstahl Dichtsitz. Anwendung z. B. Fahrzeugvorwäsche.
Max. 350 bar / 45 l/min / 150 °C

R+M Nr.		
202 615 550	1/4" IG	3/8" IG dreh.

Ventile komplett



ST-2315, ST-2615

R+M Nr.
202 315 490



ST-2600

R+M Nr.
202 300 490



ST-2605

R+M Nr.
202 300 492



ST-2635 Industrial

R+M Nr.
202 300 492



easyfarm365+

R+M Nr.
202 620 490

ST-311 Drehgelenke



1/4" IG : 3/8" IG

R+M Nr.
200 311 050



1/4" IG : M22 AG

R+M Nr.
200 311 060



Reparatursatz ST-311

R+M Nr.
200 300 100

Symbole Ausgang Eingang

LTF - Low Trigger Force 90 % geringere Haltekraft und 40 % geringere Abzugskraft gegenüber marktüblichen Pistolen.

LTF+ - Low Trigger Force + 90 % geringere Haltekraft und 55 % geringere Abzugskraft gegenüber marktüblichen Pistolen.

Suttner Hochdruckspritzpistolen

ST-2635 Industrial



Professionelle Pistole.
 Patentiertes Ventilkit. Besonders verschleißfeste Kugel aus Hartmetall. Drehgelenk komplett aus Edelstahl.
 Max. 400 bar / 35 l/min / 150 °C

R+M Nr.		
202 635 550	1/4" IG	3/8" IG dreh.



Professionelle Pistole mit Kupplung KW.
 Patentiertes Ventilkit. Besonders verschleißfeste Kugel aus Hartmetall. Drehgelenk komplett aus Edelstahl. Kupplung KW aus Edelstahl.
 Max. 400 bar / 35 l/min / 150 °C

R+M Nr.		
202 635 570	Kupplung KW	3/8" IG dreh.



Professionelle Pistole mit isoliertem Ausgang passend für Strahlrohre mit Drehverschraubung. Patentiertes Ventilkit. Besonders verschleißfeste Kugel aus Hartmetall. Drehgelenk komplett aus Edelstahl. Max. 400 bar / 35 l/min / 150 °C

R+M Nr.		
202 635 720	M22 AG	M22 AG dreh.

easyfarm365+



Professionelle Pistole mit Kupplung KW.
 Max. 250 bar / 60 l/min / 150 °C

R+M Nr.		
202 620 655	Kupplung KW	1/2" IG dreh.



Professionelle Pistole mit Kupplung ST-3100.
 Max. 250 bar / 60 l/min / 150 °C

R+M Nr.		
202 620 655	Kupplung ST-3100	1/2" IG dreh.

ST-340 Drehgelenke



1/4" IG : 1/2" IG



Reparatursatz ST-340

R+M Nr.
200 340 520

R+M Nr.
200 340 150

Suttner Hochdruckspritzpistolen

ST-810



Max. 210 bar / 30 l/min / 150 °C

R+M Nr.		
200 810 740	M22 AG	M22 AG



Pistole ST-810 mit Verlängerung 340 mm und HV M22. Max. 210 bar / 30 l/min / 150 °C

R+M Nr.		
200 810 750	HV M22	M22 AG

IP Kr



Max. 210 bar / 30 l/min / 150 °C

R+M Nr.		
200 810 530	1/4" IG	1/4" IG

ST-810

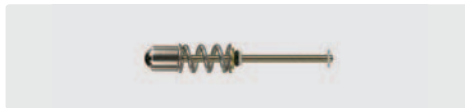

Ventil komplett

R+M Nr.
200 810 491

ST-860



Pistole mit PEEK Sitz.

Max. 210 bar / 30 l/min / 100 °C

R+M Nr.		
200 860 500	1/4" IG	1/4" IG



Pistole mit PEEK Sitz.

Max. 210 bar / 30 l/min / 100 °C

R+M Nr.		
200 860 520	M22 AG	M22 AG

ST-860

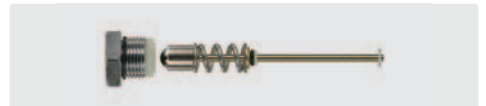

Ventil komplett

R+M Nr.
200 860 490

Symbole Ausgang Eingang Länge

Suttner Hochdruckspritzpistolen

ST-1100



Professionelle Pistole.
Max. 210 bar / 25 l/min / 150 °C

R+M Nr.		
201 100 500	1/4" IG	3/8" IG



Professionelle Pistole.
Max. 210 bar / 25 l/min / 150 °C

R+M Nr.		
201 100 540	1/4" IG	3/8" IG dreh.



Professionelle Pistole.
Max. 210 bar / 25 l/min / 150 °C

R+M Nr.		
201 100 545	M22 AG	M22 AG



Professionelle Pistole. Weepausführung.
Max. 210 bar / 25 l/min / 150 °C

R+M Nr.		
201 100 535	1/4" IG	3/8" IG



Professionelle Pistole. Weepausführung.
Max. 210 bar / 25 l/min / 150 °C

R+M Nr.		
201 100 530	1/4" IG	3/8" IG dreh.



Professionelle Pistole ST-1100 mit Kupplung KW.
Max. 210 bar / 25 l/min / 150 °C

R+M Nr.		
201 100 560	Kupplung KW	3/8" IG



Professionelle Pistole ohne Ventil (Freifluss).
Max. 210 bar / 25 l/min / 150 °C

R+M Nr.		
201 100 570	1/4" IG	3/8" IG dreh.



Pistole mit Verlängerung 340 mm,
max. 210 bar / 25 l/min / 150 °C. Eingang /
Ausgang HV M22. Schlauch: 6 - 160 mit
1 Gewebeeinlage, max. 160 bar / 20 °C

R+M Nr.	Schlauch	
201 100 700	6-160	8 m

Professionelle Pistole mit Verlängerung 340 mm,
max. 210 bar / 25 l/min / 150 °C. Eingang /
Ausgang HV M22. Schlauch: Flexy mit
1 Drahteinlage, max. 300 bar / 100 °C

R+M Nr.	Schlauch	
201 100 710	Flexy	8 m



Professionelle Pistole mit Verlängerung 340 mm und HV M22.
Max. 210 bar / 25 l/min / 150 °C

R+M Nr.		
201 100 522	HV M22	3/8" IG



Professionelle Pistole mit Verlängerung 340 mm und HV M22.
Max. 210 bar / 25 l/min / 150 °C

R+M Nr.		
201 100 523	HV M22	M22 AG

Suttner Hochdruckspritzpistolen

ST-1500



Professionelle Pistole.
Max. 275 bar / 45 l/min / 150 °C

R+M Nr.		
201 500 500	1/4" IG	3/8" IG



Professionelle Pistole.
Max. 275 bar / 45 l/min / 150 °C

R+M Nr.		
201 500 560	1/4" IG	3/8" IG dreh.



Professionelle Pistole.
Max. 275 bar / 45 l/min / 150 °C

R+M Nr.		
201 500 550	1/4" IG	M22 AG



Professionelle Pistole.
Max. 275 bar / 45 l/min / 150 °C

R+M Nr.		
201 500 545	M22 AG	M22 AG



Professionelle Pistole.
Max. 275 bar / 45 l/min / 150 °C

R+M Nr.		
201 500 760	HV M22	M22 AG



Professionelle Pistole. Frostschutzausführung.
Max. 275 bar / 45 l/min / 150 °C

R+M Nr.		
201 500 580	1/4" IG	3/8" IG



Professionelle Pistole. Frostschutzausführung.
Max. 275 bar / 45 l/min / 150 °C

R+M Nr.		
201 500 581	1/4" IG	3/8" IG dreh.



Professionelle Pistole. Weepausführung.
Max. 275 bar / 45 l/min / 150 °C

R+M Nr.		
201 500 620	1/4" IG	3/8" IG



Professionelle Pistole ohne Ventil (Freifluss).
Max. 275 bar / 45 l/min / 150 °C

R+M Nr.		
201 500 750	1/4" IG	3/8" IG

ST-300 Drehgelenk



1/4" IG : 3/8" IG. ST-1500

R+M Nr.
200 300 050



Reparatursatz ST-300

R+M Nr.
200 300 100

Reparatursatz



ST-1100. Drehgelenk

R+M Nr.
200 300 100

Dichtsatz



ST-1100

R+M Nr.
201 100 401

Ventile komplett



ST-1500

R+M Nr.
202 000 044



ST-1500 Weep

R+M Nr.
202 000 045



ST-1500 Frostschutz

R+M Nr.
202 000 101

Symbole Ausgang Eingang

R+M EcoLine No. ONE

R+M EcoLine No. ONE



Professionelle Pistole R+M EcoLine No. ONE.
Max. 250 bar / 45 l/min / 150 °C

R+M Nr.		
507 001 500	1/4" IG	3/8" IG



Professionelle Pistole R+M EcoLine No. ONE.
Max. 250 bar / 45 l/min / 150 °C

R+M Nr.		
507 001 550	1/4" IG	M22 AG



Professionelle Pistole R+M EcoLine No. ONE.
Max. 250 bar / 45 l/min / 150 °C

R+M Nr.		
507 001 580	M22 AG	M22 AG



Professionelle Pistole R+M EcoLine No. ONE.
Max. 250 bar / 45 l/min / 150 °C

R+M Nr.		
507 001 590	M22 AG	10 mm



Professionelle Pistole R+M EcoLine No. ONE.
Max. 250 bar / 45 l/min / 150 °C

R+M Nr.		
507 001 591	M22 AG	11 mm



Professionelle Pistole R+M EcoLine No. ONE mit
Kupplung KW. Max. 250 bar / 45 l/min / 150 °C

R+M Nr.		
507 001 560	Kupplung KW	3/8" IG
507 001 562	Kupplung KW	M22 AG

R+M EcoLine No. ONE . Modernes Design - Innovativ - Zuverlässig

R+M EcoLine No. ONE



Professionelle Pistole R+M EcoLine No. ONE mit Strahlrohr 900 mm Stahl verzinkt, Isolierung ST-28 Cool & Compact 300 mm und Düsenschutz ST-10 ohne Düse. Max. 250 bar / 45 l/min / 150 °C

R+M Nr.		
507 001 790	1/4" IG NPT	3/8" IG



Professionelle Pistole R+M EcoLine No. ONE mit Strahlrohr 900 mm Stahl verzinkt, Isolierung ST-28 Cool & Compact 300 mm und Düsenschutz ohne Mundstück. Max. 250 bar / 45 l/min / 150 °C

R+M Nr.		
507 001 951	Düsenschutz	M22 AG

Ventil komplett



R+M Nr.
202 000 044

Kolbenstange

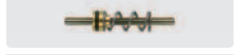

R+M Nr.
201 000 900

ST-300 Drehgelenke



3/8" AG : 3/8" IG

R+M Nr.
200 300 010



Reparatursatz ST-300

R+M Nr.
200 300 100

Suttner Dampfpistolen

Die Dampfpistolen der Serien ST-4000 und ST-860D sind eine optimale Lösung für Reinigungsanwendungen mit Dampf. Beide Varianten sind bei bis zu 200 °C und einem Druck von max. 20 bar einsetzbar.

Die ST-4000 ist durch ihr speziell aus Aluminium gefertigtes Ventilgehäuse mit 3/4" IG insbesondere für extrem große Volumenströme ausgelegt. Wohingegen die ST-860D bei kleineren und mittleren Volumenströmen unschlagbar ist.

Neben der enormen Temperaturbeständigkeit beider Modelle ist das Dichtungs-Copolymer für alle mineralölbasierten Flüssigkeiten sowie anorganischen Säuren, Laugen, Alkohole und Korrosionsschutzmittel auf Basis von Aminen und Meerwasser sowie auch deren Mischungen geeignet.

Die Platzierung des Schlauchanschlusses im vorderen Teil der Pistole wirkt sich sowohl positiv auf das Handling der Pistolen im professionellen Umfeld, als auch auf die Hitzeabstrahlung in Hand- und Körperrnähe aus.

Dampfpistole ST-860D



Professionelle Dampfpistole ST-860D.
Max. 20 bar / 200 °C

R+M Nr.	↔	⊕
200 860 550	1/4" IG	1/4" IG

Dampfpistole ST-860D mit Lanze



Professionelle Dampfpistole ST-860D mit Lanze aus Edelstahl 400 mm, Isolierung ST-9.1 220 mm und Düsenschutz ST-12 ohne Düse. Max. 20 bar / 200 °C

R+M Nr.	↔	⊕
200 860 555	Düsenschutz ST-12	1/4" IG

Dampfpistole ST-4000 mit Lanze



Neu

Professionelle Dampfpistole ST-4000 mit Lanze aus Edelstahl, Isolierung ST-9 380 mm und Dampf-Niederdruckdüse aus Edelstahl. Max. 20 bar / 200 °C

R+M Nr.	↔	⊕
204 000 500	500 mm	3/4" IG
204 000 520	1000 mm	3/4" IG

Dampfpistole ST-4000 Weep mit Lanze



Neu

Professionelle Dampfpistole ST-4000 Weep mit Lanze aus Edelstahl, Isolierung ST-9 380 mm und Dampf-Niederdruckdüse aus Edelstahl.
Max. 20 bar / 200 °C

R+M Nr.	↔	⊕
204 000 560	1000 mm	3/4" IG

Suttner Pistolen

ST-2700 KW



LTF



Professionelle Pistole mit patentierter LTF Technik und Kupplung KW. Edelstahl.
Max. 310 bar / 45 l/min / 150 °C

R+M Nr.		
202 700 560	Kupplung KW	3/8" IG

ST-2700 KW



LTF



Professionelle Pistole mit patentierter LTF Technik und Kupplung KW. Edelstahl.
Max. 310 bar / 45 l/min / 150 °C

R+M Nr.		
202 700 575	Kupplung KW	3/8" IG dreh.

ST-2700 KW



LTF



Professionelle Pistole mit patentierter LTF Technik und Kupplung KW. Edelstahl.
Max. 310 bar / 45 l/min / 150 °C

R+M Nr.		
202 700 565	Kupplung KW	M22 AG dreh.

LTF - Low Trigger Force 90 % geringere Haltekraft und 40 % geringere Abzugskraft gegenüber marktüblichen Pistolen.

ST-2700



LTF



Professionelle Pistole mit patentierter LTF Technik. Edelstahl.
Pistole für industrielle Anwendungen.
Max. 310 bar / 45 l/min / 150 °C

R+M Nr.		
202 700 500	1/4" IG	3/8" IG

ST-2715



LTF



Professionelle Pistole mit patentierter LTF Technik. Edelstahl. Keramikugel, chemiebeständiges Ventil und säurebeständiger Dichtsatz aus Edelstahl. Pistole für industrielle Anwendungen mit aggressiven Medien.
Max. 350 bar / 45 l/min / 150 °C

R+M Nr.		
202 715 500	1/4" IG	3/8" IG

ST-2720



LTF



Professionelle Pistole mit patentierter LTF Technik. Edelstahl.
Besonders geeignet für große Wassermengen. Anwendung z. B. Kommunaltechnik.
Max. 125 bar / 80 l/min / 150 °C

R+M Nr.		
202 720 500	1/4" IG	3/8" IG



Hergestellt aus lebensmittelrechtlich unbedenklichen Kunststoffen gemäß Richtlinie 1935/2004/EG. Besonders geeignet für die Lebensmittelindustrie.



Ventile komplett



ST-2700

R+M Nr.
202 700 490



ST-2715. Keramik Kugel

R+M Nr.
202 700 445



ST-2720

R+M Nr.
202 710 490



ST-2725

R+M Nr.
202 725 490

ST-340 Drehgelenke



1/4" IG : 1/2" IG

R+M Nr.
200 340 050



Reparatursatz ST-340

R+M Nr.
200 340 100

Symbole Ausgang Eingang Länge

Suttner Schaumpistolen

ST-2725 mit Kupplung ST-3100



LTF



Professionelle Pistole mit patentierter LTF Technik, Abschaltverzögerung und Kupplung ST-3100. Anwendung z. B. Schaum- und Spülanwendungen in der Lebensmittelindustrie. Edelstahl. Chemiebeständiger Ventilkolben aus Edelstahl. PEEK Sitz. Max. 80 bar / 80 l/min / 150 °C

R+M Nr.		
202 725 550	Kupplung ST-3100	1/2" IG dreh.

ST-2720



LTF



Professionelle Pistole mit patentierter LTF Technik. Edelstahl. Anwendung z. B. große Wassermengen in der Lebensmittelindustrie. Durch PEEK Dichtkegel geeignet für Niederdruck. Max. 125 bar / 80 l/min / 150 °C

R+M Nr.		
202 720 530	3/8" IG	1/2" IG

ST-2720 mit Kupplung ST-3100



LTF



Professionelle Pistole mit patentierter LTF Technik und Kupplung ST-3100. Edelstahl. Anwendung z. B. große Wassermengen in der Lebensmittelindustrie. Durch PEEK-Dichtkegel geeignet für Niederdruck. Max. 125 bar / 80 l/min / 150 °C

R+M Nr.		
202 720 550	Kupplung ST-3100	1/2" IG dreh.

LTF - Low Trigger Force 90 % geringere Haltekraft und 40 % geringere Abzugskraft gegenüber marktüblichen Pistolen.

ST-2620



LTF

Professionelle Pistole mit patentierter LTF Technik. Pistole mit isolierter Lanze 300 mm aus Edelstahl und Düse 50° 200. Pistole Messing. Rohr Edelstahl. Anwendungsbereich z. B. Schaumanwendungen in der Fahrzeugvorreinigung. Max. 125 bar / 80 l/min / 150 °C

R+M Nr.		
202 620 910	Düse 50° 200	1/2" IG dreh.

Wandhalter



Edelstahl. Wandhalter für Suttner Hochdruckspritzpistolen mit Strahlrohr oder Doppelstrahlrohr

R+M Nr.
040 002 055



Hergestellt aus lebensmittelrechtlich unbedenklichen Kunststoffen gemäß Richtlinie 1935/2004/EG. Besonders geeignet für die Lebensmittelindustrie.



Symbole Ausgang Eingang

Suttner Schaumpistolen

ST-3100



Professionelle Pistole mit Abschaltverzögerung und Kupplung ST-3100. Edelstahl. Anwendung z. B. Schaum- und Spülanwendungen in der Lebensmittelindustrie. Industriestandard. Max. 60 bar / 100 l/min / 150 °C

R+M Nr.		
203 100 800	Kupplung ST-3100	1/2" IG dreh.



Professionelle Pistole mit Abschaltverzögerung und Kupplung ST-3100. Edelstahl. Anwendung z. B. Schaum- und Spülanwendungen in der Lebensmittelindustrie. Industriestandard. Max. 60 bar / 100 l/min / 150 °C

R+M Nr.		
203 100 805	Kupplung ST-3100	1/2" IG dreh.



Professionelle Pistole mit Abschaltverzögerung. Edelstahl. Anwendung z. B. Schaum- und Spülanwendungen in der Lebensmittelindustrie. Industriestandard. Max. 60 bar / 100 l/min / 150 °C

R+M Nr.		
203 100 840	3/8" IG	1/2" IG

ST-3100



Professionelle Pistole mit Abschaltverzögerung und Kupplung ST-3100. Edelstahl. Anwendung z. B. Schaum- und Spülanwendungen in der Lebensmittelindustrie. Industriestandard. Max. 60 bar / 100 l/min / 150 °C

R+M Nr.		
203 100 810	Kupplung ST-3100	1/2" IG



Professionelle Pistole mit Abschaltverzögerung und Kupplung ST-3100. Edelstahl. Anwendung z. B. Schaum- und Spülanwendungen in der Lebensmittelindustrie. Industriestandard. Max. 60 bar / 100 l/min / 150 °C

R+M Nr.		
203 100 820	Kupplung ST-3100	1/2" IG

ST-3100



Dichtsatz

R+M Nr.
203 100 400

ST-3300



Dichtsatz

R+M Nr.
203 300 490

ST-340



1/2" AG : 1/2" IG

R+M Nr.
200 340 010



Reparatursatz ST-340

R+M Nr.
200 340 100

ST-3300



Professionelle High-Flow Pistole mit Kupplung ST-45. Edelstahl. Anwendung z. B. Schaum- und Spülanwendungen in der Lebensmittelindustrie. Max. 150 bar / 100 l/min / 150 °C

R+M Nr.		
203 300 500	Kupplung ST-45	1/2" IG



Professionelle High-Flow Pistole. Edelstahl. Anwendung z. B. Schaum- und Spülanwendungen in der Lebensmittelindustrie. Max. 150 bar / 100 l/min / 150 °C

R+M Nr.		
203 300 510	1/2" IG	1/2" IG

Suttner 600 bar Höchstdruckspritzpistolen

ST-3600



Professionelle Höchstdruckpistole.
Max. 600 bar / 80 l/min / 150 °C

R+M Nr.		
203 600 545	1/4" IG	1/2" IG



Professionelle Höchstdruckpistole.
Max. 600 bar / 80 l/min / 150 °C

R+M Nr.		
203 600 550	1/2" IG	1/2" IG



Professionelle Höchstdruckpistole.
Max. 600 bar / 80 l/min / 150 °C

R+M Nr.		
203 600 570	1/2" IG	1/2" IG dreh.



Professionelle Höchstdruckpistole mit Kupplung
ST-45. Max. 600 bar / 80 l/min / 150 °C

R+M Nr.		
203 600 655	Kupplung ST-45	3/8" IG



Professionelle Höchstdruckpistole mit Kupplung
ST-45. Max. 600 bar / 80 l/min / 150 °C

R+M Nr.		
203 600 650	Kupplung ST-45	1/2" IG



ST-3900 Schulterstützen. Neue EU-Richtlinien schreiben den Gebrauch von Schulterstützen bei Arbeiten mit einer Rückstoßkraft von mehr als 150 N zwingend vor. Stufenlos verstellbare Schulterstütze. Drehbare Kupplung. Geeignet für alle Pistolen ST-3600.

R+M Nr.	Teleskop	
203 900 500	340 - 500 mm	505 - 675 mm

ST-351 Drehgelenke



1/2" AG : 1/2" IG.
Max. 600 bar

R+M Nr.
200 351 510



Reparatursatz
Drehgelenk ST-351

R+M Nr.
200 351 400

Dichtsätze ST-740



O-Ring

R+M Nr.
050 000 408



Stützring

R+M Nr.
050 000 407

Dichtsätze ST-3600





R+M Nr.
203 600 490

Suttner 600 bar Höchstdruckspritzpistolen

ST-3600





Professionelle Höchstdruckpistole mit Verlängerung ST-9 350 mm, Handgriff und Handverschraubung ST-740. Max. 600 bar / 80 l/min / 150 °C

R+M Nr.		
203 600 532	M24 IG	M24 AG dreh.





Professionelle Höchstdruckpistole mit Verlängerung ST-9 380 mm, Handgriff und Handverschraubung ST-740. Max. 600 bar / 80 l/min / 150 °C

R+M Nr.		
203 600 530	M24 IG	M24 AG

Höchstdruckstrahlrohr



M24 AG. Strahlrohr 400 mm mit Düsenschutz ST-10 ohne Düse. Strahlrohr für Höchstdruckpistolen mit Verlängerung ST-9. Max. 600 bar / 150 °C

R+M Nr.		
203 600 470	1/4" IG NPT	M24 AG

Symbole  Ausgang  Eingang  Länge

Suttner 500 bar Höchstdruckspritzpistolen

ST-3600



F

Professionelle Höchstdruckpistole. Max. 500 bar / 80 l/min / 150 °C

R+M Nr.	↻	Ⓒ
203 600 556	HV M22	M22 AG



Professionelle Höchstdruckpistole. Max. 500 bar / 80 l/min / 150 °C

R+M Nr.	↻	Ⓒ
203 600 555	1/4" IG	M22 AG



ST-3900 Schulterstützen. Neue EU-Richtlinien schreiben den Gebrauch von Schulterstützen bei Arbeiten mit einer Rückstoßkraft von mehr als 150 N zwingend vor. Stufenlos verstellbare Schulterstütze. Drehbare Kupplung. Geeignet für alle Pistolen ST-3600.

R+M Nr.	Teleskop	↔
203 900 500	340 - 500 mm	505 - 675 mm



Professionelle Höchstdruckpistole mit Verlängerung ST-9 380 mm, Handgriff und HV M22. Max. 500 bar / 80 l/min / 150 °C

R+M Nr.	↻	Ⓒ
203 600 535	HV M22	M22 AG

Höchstdruckstrahlrohr

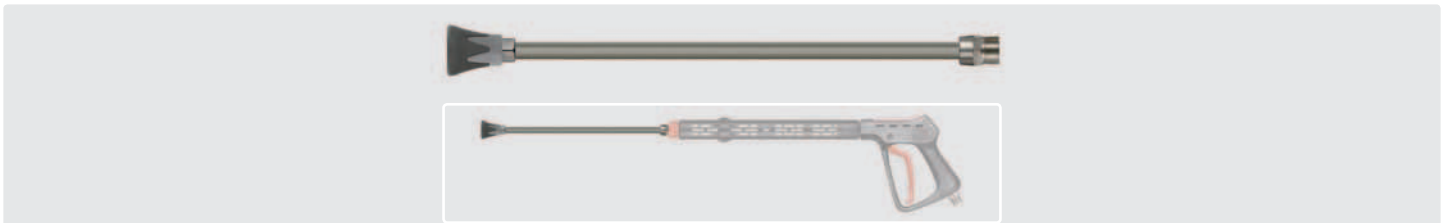

M22 AG. Strahlrohr 335 mm mit Düsenschutz ST-10 ohne Düse. Strahlrohr für Höchstdruckpistolen mit Verlängerung ST-9. Max. 500 bar / 150 °C

R+M Nr.	↻	Ⓒ
200 000 231	1/4" IG NPT	M22 AG

Dichtsatz ST-3600



R+M Nr.
203 600 490

Symbole ↻ Ausgang Ⓒ Eingang ↔ Länge

ST-2750 - Das Leichtgewicht unter den 500 bar Pistolen

ST-2750



LTF

Professionelle Höchstdruckpistole mit patentierter LTF Technik.
Max. 500 bar / 30 l/min / 150 °C

R+M Nr.	☺	☺
202 750 500	1/4" IG	3/8" IG



LTF

Professionelle Höchstdruckpistole mit patentierter LTF Technik.
Max. 500 bar / 30 l/min / 150 °C

R+M Nr.	☺	☺
202 750 535	HV M22	M22 AG



LTF

Professionelle Höchstdruckpistole mit patentierter LTF Technik. Pistole mit isoliertem Ausgang passend für Strahlrohr mit Drehverschraubung. Max. 500 bar / 30 l/min / 150 °C

R+M Nr.	☺	☺
202 750 570	M22 AG	M22 AG



LTF

Professionelle Höchstdruckpistole mit Verlängerung ST-9.1 210 mm und Handverschraubung ST-740. Max. 500 bar / 30 l/min / 150 °C

R+M Nr.	☺	☺
202 750 610	M24 IG	3/8" IG

Höchstdruckstrahlrohr



M24 AG. Strahlrohr 400 mm mit Düsenschutz ST-10 ohne Düse. Strahlrohr für Höchstdruckpistolen mit Verlängerung ST-9.1. Max. 600 bar / 150 °C

R+M Nr.	☺	☺
203 600 470	1/4" IG NPT	M24 AG

LTF - Low Trigger Force 90 % geringere Haltekraft und 40 % geringere Abzugskraft gegenüber marktüblichen Pistolen.

Schulterstützen



Neue EU-Richtlinien schreiben den Gebrauch von Schulterstützen bei Arbeiten mit einer Rückstoßkraft von mehr als 150 N zwingend vor.

R+M Nr.
202 705 590

ST-350 Drehgelenk

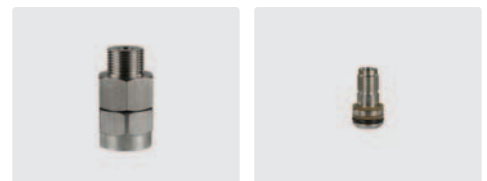

3/8" AG : 3/8" IG.
Max. 500 bar

R+M Nr.
200 350 010

Reparatursatz ST-350

R+M Nr.
200 300 100

Suttner Hochdruckspritzpistolen

ST-2000



Professionelle Pistole.
Max. 275 bar / 45 l/min / 150 °C

R+M Nr.		
202 000 500	1/4" IG	3/8" IG



Professionelle Pistole.
Max. 275 bar / 45 l/min / 150 °C

R+M Nr.		
202 000 590	1/4" IG	3/8" IG dreh.

ST-300 Drehgelenk



1/4" IG : 3/8" IG. ST-2000

R+M Nr.
200 300 050



Reparatursatz ST-300

R+M Nr.
200 300 100

Ventil komplett



ST-2000

R+M Nr.
202 000 044

Symbole  Ausgang  Eingang

kommunal365+



Professionelle Pistole.
Max. 150 bar / 80 l/min / 150 °C

R+M Nr.		
202 320 500	1/4" IG	1/2" IG



Professionelle Pistole.
Max. 150 bar / 80 l/min / 150 °C

R+M Nr.		
202 320 510	1/2" IG	1/2" IG



Professionelle Pistole.
Max. 150 bar / 80 l/min / 150 °C

R+M Nr.		
202 320 520	1/2" IG	1/2" IG dreh.

ST-340 Drehgelenk



1/4" IG : 1/2" IG

R+M Nr.
200 340 520



Reparatursatz ST-340

R+M Nr.
200 340 100

Dichtsatz



R+M Nr.
202 620 490

Schulterstützen



Neue EU-Richtlinien schreiben den Gebrauch von Schulterstützen bei Arbeiten mit einer Rückstoßkraft von mehr als 150 N zwingend vor.

R+M Nr.
202 705 590

ST-3500 High-Flow Pistolen



Professionelle High-Flow Pistole.
Edelstahl.
Industrielle Hochdruckreinigungs- und Spülpistole für den Bereich Kommunaltechnik, Kanalreinigung und Industrie.
Ventilkolben aus gehärtetem Edelstahl.
Max. 350 bar / 200 l/min / 150 °C

R+M Nr.		
203 500 500	1/2" IG	1/2" IG



Professionelle High-Flow Pistole. Edelstahl.
Industrielle Hochdruckreinigungs- und Spülpistole für den Bereich Kommunaltechnik, Kanalreinigung und Industrie.
Ventilkolben aus gehärtetem Edelstahl.
Drehgelenk Edelstahl.
Max. 350 bar / 200 l/min / 150 °C

R+M Nr.		
203 500 550	1/2" IG	1/2" IG dreh.

Weitwurflanzen



3/8" IG. Weitwurflanze 500 mm mit Isolierung ST-9.1 260 mm, Pistole ST-2300, seitlichem Handgriff und Düsenschutz aus Kunststoff ohne Düse. Max. 180 bar / 45 l/min

R+M Nr.	☺	☺
500 200 510	Düsenschutz ohne Düse	3/8" IG



1/2" IG. Weitwurflanze 500 mm mit Isolierung ST-9.1 260 mm, Pistole ST-2320, seitlichem Handgriff und Düsenschutz aus Kunststoff ohne Düse. Max. 150 bar / 80 l/min

R+M Nr.	☺	☺
500 200 520	Düsenschutz ohne Düse	1/2" IG



Neu

LTF

1/2" IG. Weitwurflanze 500 mm mit Isolierung ST-9.1 260 mm, easyfarm365+ Pistole, seitlichem Handgriff und Düsenschutz aus Kunststoff ohne Düse. Max. 180 bar / 60 l/min

R+M Nr.	☺	☺
500 200 530	Düsenschutz ohne Düse	1/2" IG dreh.



1/4" AG. Weitwurflanze 500 mm mit Isolierung ST-9.1 260 mm, seitlichem Handgriff und Düsenschutz aus Kunststoff ohne Düse. Max. 180 bar / 130 l/min

R+M Nr.	☺	☺
500 200 500	Düsenschutz ohne Düse	1/4" AG

Die Weitwurflanze kann an eine Niederdruckpumpe, eine Hochdruckpumpe, an das Stadtwassernetz oder das Löschwassernetz angeschlossen werden.

Sie arbeitet im Mitteldruckbereich und ist durch sehr gute Stabilität, gute Handhabbarkeit und Kompaktheit speziell für den intensiven Gebrauch konzipiert worden.

Der Handgriff ermöglicht während des Betriebes eine stufenlose Einstellung des Wasserstrahls. Man kann zwischen weitwerfendem Punktstrahl oder progressivem, konischem Sprühstrahl regulieren.

Um optimale Reinigungsergebnisse zu erzielen, muss die Düsengröße an die Pumpenleistung (Druck und Wassermenge) angepasst werden.

Düsen für Weitwurflanzen



M15x1 AG. Messing. Düse mit Keramikeinsatz

R+M Nr.	D
500 200 112	1,2 mm
500 200 115	1,5 mm
500 200 120	2,0 mm
500 200 123	2,3 mm
500 200 125	2,5 mm
500 200 130	3,0 mm
500 200 135	3,5 mm

Funktionsweise Weitwurflanze



Weitwerfender Punktstrahl



Progressiver, konischer Sprühstrahl

Symbole ☺ Ausgang ☺ Eingang D Düse

easywash365+ Pistolen by Suttner

Frostschutzventile bei easywash365+ Pistolen und Frostschutzpistolen

Die Ventile sind bis auf die Endschraube komplett aus Edelstahl gefertigt. Entgegen aller marktüblichen Frostschutzventile ist der eigentliche Schließkörper eine gehärtete Edelstahlkugel. Hierdurch erhöht sich signifikant sowohl die Robustheit und Zuverlässigkeit als auch die Schaltgenauigkeit.

Was ist der Unterschied zwischen den Ausführungen Frostschutz und Weep?

easywash365+ Standard



Professionelle Pistole. Standardausführung.
Max. 310 bar / 45 l/min / 150 °C

R+M Nr.		
202 600 518	1/4" IG	3/8" IG dreh.

easywash365+ Weep



Professionelle Pistole. Weepausführung.
Max. 310 bar / 45 l/min / 150 °C

R+M Nr.		
202 600 528	1/4" IG	3/8" IG dreh.

easywash365+ Frostschutz



Professionelle Pistole. Frostschutzausführung.
Max. 310 bar / 45 l/min / 150 °C

R+M Nr.		
202 600 538	1/4" IG	3/8" IG dreh.

LTF - Low Trigger Force 90 % geringere Haltekraft und 40 % geringere Abzugskraft gegenüber marktüblichen Pistolen.

easywash365+ Standard

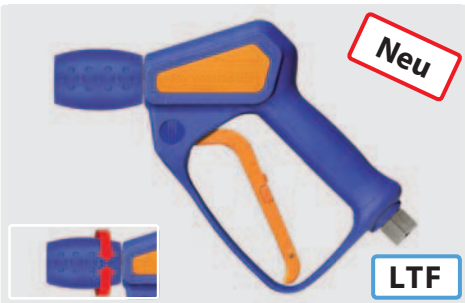

Professionelle Pistole mit Strahlrohrdrehgelenk ST-345. Standardausführung.
Max. 310 bar / 45 l/min / 150 °C

R+M Nr.		
202 600 802	1/4" IG	3/8" IG dreh.

easywash365+ Weep



Professionelle Pistole mit Strahlrohrdrehgelenk ST-345. Weepausführung.
Max. 310 bar / 45 l/min / 150 °C

R+M Nr.		
202 600 803	1/4" IG	3/8" IG dreh.

easywash365+ Frostschutz



Professionelle Pistole mit Strahlrohrdrehgelenk ST-345. Frostschutzausführung.
Max. 310 bar / 45 l/min / 150 °C

R+M Nr.		
202 600 804	1/4" IG	3/8" IG dreh.

Ventile komplett - easywash365+

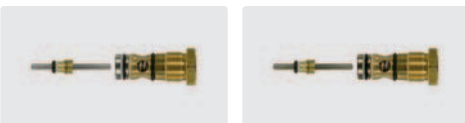

Standard

R+M Nr.
202 300 490



Weep

R+M Nr.
202 300 491



Frostschutz

R+M Nr.
202 300 457

ST-301 Drehgelenke - easywash365+



1/4" IG : 3/8" IG

R+M Nr.
200 301 050



Reparatursatz ST-301

R+M Nr.
200 300 100

ST-1100



Reparatursatz Drehgelenk

R+M Nr.
200 300 100

Suttner Hochdruckpistolen SB-Waschanlagen

ST-1100 Weep



Professionelle Pistole. Weepausführung.
Max. 210 bar / 25 l/min / 150 °C

R+M Nr.		
201 100 535	1/4" IG	3/8" IG

ST-1100 Weep



Professionelle Pistole. Weepausführung.
Max. 210 bar / 25 l/min / 150 °C

R+M Nr.		
201 100 530	1/4" IG	3/8" IG dreh.

ST-1100 ohne Ventil (Freifluss)



Professionelle Pistole ohne Ventil (Freifluss).
Max. 210 bar / 25 l/min / 150 °C

R+M Nr.		
201 100 570	1/4" IG	3/8" IG dreh.

ST-2300 Frostschutz



Professionelle Pistole. Frostschutzausführung.
Max. 310 bar / 45 l/min / 150 °C

R+M Nr.		
202 300 582	1/4" IG	3/8" IG dreh.

ST-2300 Weep



Professionelle Pistole. Weepausführung.
Max. 310 bar / 45 l/min / 150 °C

R+M Nr.		
202 300 580	1/4" IG	3/8" IG

ST-2300 Weep



Professionelle Pistole. Weepausführung.
Max. 310 bar / 45 l/min / 150 °C

R+M Nr.		
202 300 581	1/4" IG	3/8" IG dreh.

Suttner Hochdruckspritzpistolen

ST-601 Linear



Standardausführung.
Max. 275 bar / 45 l/min / 150 °C

R+M Nr.		
200 601 600	1/4" IG	3/8" IG

ST-601 Linear Frostschutz



Frostschutzausführung.
Max. 275 bar / 45 l/min / 150 °C

R+M Nr.		
200 601 601	1/4" IG	3/8" IG

ST-601 Linear Weep



Weepausführung.
Max. 275 bar / 45 l/min / 150 °C

R+M Nr.		
200 601 602	1/4" IG	3/8" IG

Ventil komplett



ST-601

R+M Nr.
202 000 044

Suttner Hochdruckpistolen SB-Waschanlagen

ST-1500 Frostschutz



Professionelle Pistole. Frostschutzausführung.
Max. 275 bar / 45 l/min / 150 °C

R+M Nr.		
201 500 580	1/4" IG	3/8" IG

ST-1500 Frostschutz



Professionelle Pistole. Frostschutzausführung.
Max. 275 bar / 45 l/min / 150 °C

R+M Nr.		
201 500 581	1/4" IG	3/8" IG dreh.

ST-1500 Weep



Professionelle Pistole. Weepausführung.
Max. 275 bar / 45 l/min / 150 °C

R+M Nr.		
201 500 620	1/4" IG	3/8" IG

ST-1500 ohne Ventil (Freifluss)



Professionelle Pistole ohne Ventil (Freifluss).
Max. 275 bar / 45 l/min / 150 °C

R+M Nr.		
201 500 750	1/4" IG	3/8" IG

Ventile



ST-2300. Frostschutz

R+M Nr.
202 300 457



ST-2300. Weep

R+M Nr.
202 300 491



ST-1500. Frostschutz

R+M Nr.
202 000 101



ST-1500. Weep

R+M Nr.
202 000 045

ST-301 Drehgelenke



1/4" IG : 3/8" IG. ST-2300

R+M Nr.
200 301 050



Reparatursatz ST-301

R+M Nr.
200 300 100

ST-300 Drehgelenke



1/4" IG : 3/8" IG. ST-1500

R+M Nr.
200 300 050



Reparatursatz ST-300

R+M Nr.
200 300 100

Symbole Ausgang Eingang

easywash365+ Handgriffe by Suttner



Edelstahl. Handgriff 20° abgewinkelt.
Max. 350 bar / 150 °C

R+M Nr.		
200 009 650	1/4" IG	1/4" AG



Edelstahl. Handgriff 20° abgewinkelt.
Max. 350 bar / 150 °C

R+M Nr.		
200 009 655	1/4" IG	1/4" AG



Edelstahl. Handgriff 20° abgewinkelt.
Max. 350 bar / 150 °C

R+M Nr.		
200 009 665	1/4" IG	1/4" AG



Edelstahl. Handgriff 20° abgewinkelt.
Max. 350 bar / 150 °C

R+M Nr.		
200 009 657	1/4" IG	M18 AG (CEL)



Edelstahl. Handgriff 20° abgewinkelt.
Max. 350 bar / 150 °C

R+M Nr.		
200 009 659	M18 IG (DKOL)	M18 AG (CEL)



Edelstahl. Umrüstkit. M18 IG (DKOL) : 1/4" AG

R+M Nr.		
200 009 480		

easywash365+ Strahlrohdrehgelenk ST-345 by Suttner

Verbesserte Ergonomie bei der professionellen Autowäsche und in der Reinigungstechnik durch das **easywash365+** Strahlrohdrehgelenk, welches zwischen der Bürsten- oder Spritzlanze und der Hochdruckpistole oder dem Bürstenhandgriff montiert wird.



1/4" IG : 1/4" AG. Rostfrei

R+M Nr.
200 345 510



1/4" IG : 1/4" AG. Rostfrei

R+M Nr.
200 345 500

Niederdruck Vorsprüheinheit



Schlauch flexy



Vorsprüheinheit mit Pistole ST-810, Strahlrohr ST-28 Cool & Compact Stahl verzinkt, Düsenschutz ST-10 und Düse 65° 01 mit Filter. Max. 140 bar / 150 °C

DN 06. Schwarz. 8 m. DKR 1/4" + PKS

R+M Nr.			
200 810 785	Düse 65° 01	500 mm	1/4" AG dreh.

R+M Nr.
390 052 208

Hochdruckspritzpistolen

RL22



Max. 310 bar / 40 l/min / 160 °C

R+M Nr.		
500 522 00	1/4" IG	3/8" IG



Max. 310 bar / 40 l/min / 160 °C

R+M Nr.		
500 522 01	1/4" IG	3/8" IG dreh.

SPECK star



Max. 280 bar / 40 l/min / 150 °C

R+M Nr.		
506 00	1/4" IG	3/8" IG

ST-550 mit Fußbetätigung



Gehäuse Edelstahl. Ventil Edelstahl. GummifüÙe. Max. 500 bar / 80 l/min / 150 °C

R+M Nr.		
200 550 600	1/4" IG	1/4" IG



Gehäuse Edelstahl. Ventil Edelstahl. GummifüÙe. Max. 500 bar / 80 l/min / 150 °C

R+M Nr.		
200 550 620	HV M22	M22 AG

Symbole Ausgang Eingang Länge

Gestalten Sie Ihre eigene Suttner Pistole

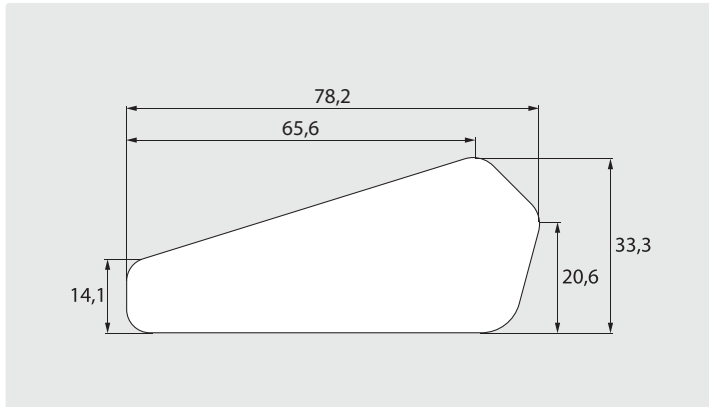

Träumen Sie nicht auch davon, Suttner Pistolen mit Ihrem eigenen Logo anzubieten? Oder bevorzugen Sie doch eher die Telefonnummer Ihres Lieblingsrestaurants oder die Internetadresse Ihres Fußballvereins?

Kein Problem! ...zumindest nicht für uns. Wir zeigen Ihnen, wie Sie in nur sieben Schritten zu Ihrer persönlichen Pistole gelangen.

- Schritt 1 Modell aussuchen: ST-2300 oder ST-2600.
 Schritt 2 Modellvariante auswählen.
 Schritt 3 Lieblingsfarbe bestimmen.
 Schritt 4 Datenblatt mit Gestaltung ausfüllen und an R+M schicken. Bitte stellen sie uns Ihr Logos in einem gängigen Grafikformat (BMP, IGES, GIF) zur Verfügung. Sollten Schriften verwendet werden, geben Sie uns bitte die Schriftart und Schriftgröße an.
 Schritt 5 Label schriftlich freigeben.
 Schritt 6 Einmalige Überweisung von € 300,00 für die Werkzeugherstellung der Datenplatte tätigen.
 Schritt 7 250 Schilder und 1 VPE Pistolen (35 oder 50 Stück je nach Modellvariante) ohne Schild bestellen.

R+M Nr.	TYP	☉	☼	VPE
202 600 501	ST-2600	1/4" IG	3/8" IG	50
202 600 529	ST-2600 Weep	1/4" IG	3/8" IG dreh.	50
202 600 542	ST-2600 Frostschutz	1/4" IG	3/8" IG dreh.	50
202 600 549	ST-2600	Kupplung KW	3/8" IG dreh.	35
202 600 557	ST-2600	1/4" IG	3/8" IG dreh.	50

R+M Nr.	TYP	☉	☼	VPE
202 300 501	ST-2300	1/4" IG	3/8" IG	50
202 300 521	ST-2300	1/4" IG	M 22 AG	50
202 300 551	ST-2300	1/4" IG	3/8" IG dreh.	50
202 300 562	ST-2300	Kupplung KW	3/8" IG	35
202 300 571	ST-2300	Kupplung KW	3/8" IG dreh.	35

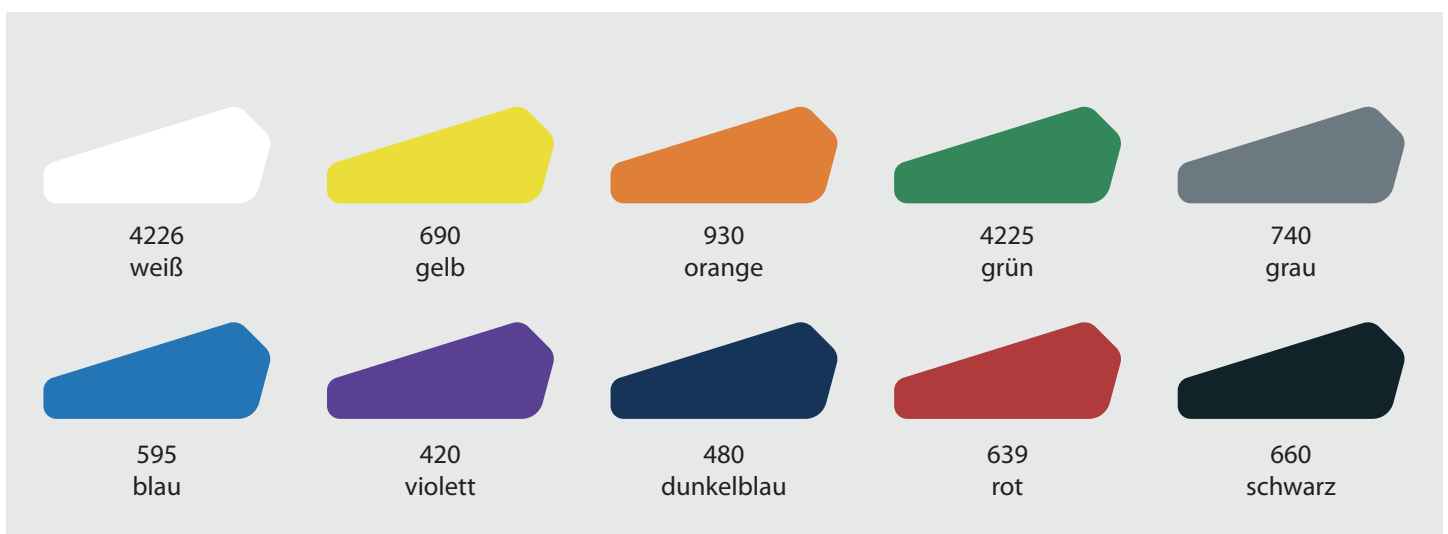

Gestalten Sie Ihre eigene Suttner Isohalbschale

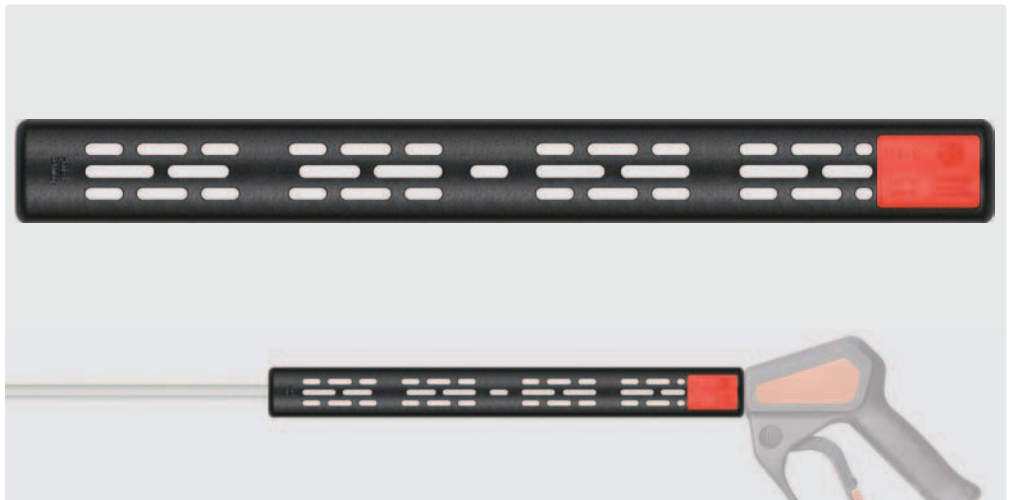
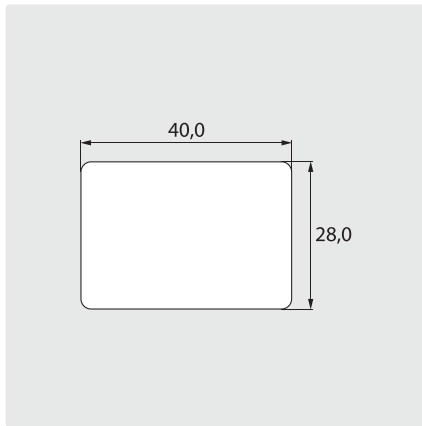

R+M Nr.	↔	°C
200 009 051	380 mm	max. 150 °C

Passend zu Ihren persönlichen Pistolen ST-2300 und ST-2600 bieten wir Ihnen ab sofort auch die Möglichkeit, die Isohalbschale ST-9 zu Ihrer ganz individuellen zu machen. Sie passt auf alle 1/4" Düsenrohre und bei Bedarf kann auch ein seitlicher Handgriff angebracht werden. Die Isohalbschale kann über den Ausgang aller Suttner Pistolen geschoben werden, so dass sie zusammen eine ästhetische Einheit bilden. Schutz bei Heißwasseranwendungen ist zu jeder Zeit gegeben.

Wählen Sie noch heute Ihre Wunschfarbe für das persönliche Schild aus und überlegen Sie schon einmal, wie Sie es beschriften oder mit welchem Motiv Sie es versehen möchten. Lassen Sie Ihrer Kreativität freien Lauf! Sie alleine bestimmen den Schriftzug auf dem Schild. Mit Ihrem individuellen Logo oder dem Text, den Sie wählen, werten Sie das Produkt auf und steigern gleichzeitig den Bekanntheitsgrad Ihres Unternehmens.

Gelangen Sie in nur 5 Schritten in den Besitz Ihrer persönlichen Isohalbschale ST-9!

- Schritt 1 Wunschfarbe bestimmen.
- Schritt 2 Datenblatt mit Gestaltung ausfüllen und an R+M schicken. Bitte stellen Sie uns Ihr Logo in einem gängigen Grafikformat (BMP, IGES, GIF) zur Verfügung. Sollten Schriften verwendet werden, geben Sie uns bitte die Schriftart und Schriftgröße an.
- Schritt 3 Korrekturabzug des Schilds schriftlich freigeben.
- Schritt 4 Einmalige Überweisung von € 300,00 für die Werkzeugherstellung der Datenplatte tätigen.
- Schritt 5 240 Schilder und 1 VPE Isohalbschalen (80 Stück) ohne Schild R+M Nr. 200 009 051 bestellen.



Symbole Ausgang Eingang Verpackungseinheit Typ Länge Temperatur

Pistolenanschlüsse

Montage zu Spritzpistole Kupplung KW



Stecknippel KW :
1/4" IG. Edelstahl.
SW 17. Für Lanzen mit
Halbschalen

R+M Nr.
160 187 1



Stecknippel KW : 1/4" IG. Edelstahl. SW 19.
Stecknippel für umspritzte Lanzen

R+M Nr.
040 001 255

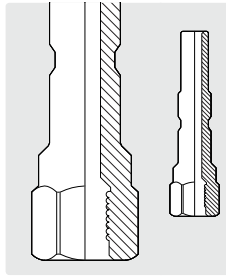

Stecknippel KW : 1/4" IG. Edelstahl poliert.
SW 19. Für umspritzte Lanzen.
Stecknippel für Aludichtscheiben

R+M Nr.
040 001 248

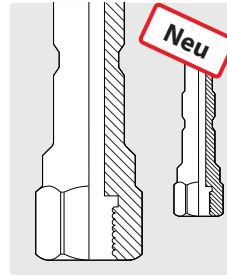

Aludichtscheiben für
1/4" IG. \varnothing 11 mm

R+M Nr.	<small>VPE</small>
781 130 841	100



Stecknippel KW Edel-
stahl : M21 AG Messing.
Lanzen mit Quickver-
schraubung

R+M Nr.
559 101



Stecknippel KW Edel-
stahl : M22 AG Messing.
Lanzen mit Quickver-
schraubung

R+M Nr.
559 103



Stecknippel KW
Edelstahl : Stecknippel
ST-45 Stahl verzinkt

R+M Nr.
559 102



Stecknippel KW Edel-
stahl : HV M22 Messing

R+M Nr.
559 104



Stecknippel KW :
1/4" AG.
Edelstahl

R+M Nr.
040 001 256



Düzenschutz mit
Stecknippel KW.
Ohne Mundstück.
Max. 400 bar / 150 °C

R+M Nr.
559 105

Kupplung KW zu Spritzpistole



Kupplung KW : 1/4" AG.
Messing

R+M Nr.
559 26



Kupplung KW : 1/4" AG.
Edelstahl

R+M Nr.
202 700 350



Kupplung KW : 1/4" AG.
Edelstahl

R+M Nr.
202 700 355



Kupplung KW : HV M21.
Messing

R+M Nr.
559 261



Kupplung KW : HV M22.
Messing

R+M Nr.
559 262



Kupplung KW : M22 AG.
Messing

R+M Nr.
559 263

Adapter Bajonett



1/4" IG

R+M Nr.
200 000 440

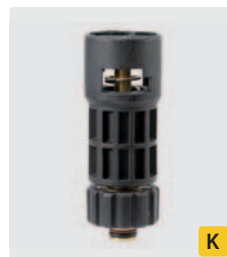

HV M22 lang

R+M Nr.
559 980 500



HV M22 kurz

R+M Nr.
559 980 505

O-Ring



O-Ring für Kupplung
KW

R+M Nr.
050 000 248

Manschette



Werkzeug zum
Manschettenwechsel

R+M Nr.
202 300 365



Manschette für
Kupplung KW

R+M Nr.
050 000 249

Halblanzenanschlüsse

Montage zu Hobby Halblanzen

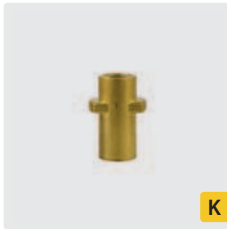

K

Stecknippel K : 1/4" IG

R+M Nr.
200 000 435

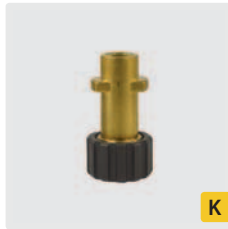

K

Stecknippel K : HV M22

R+M Nr.
559 93

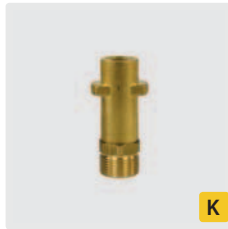

K

Stecknippel K : M22 AG

R+M Nr.
559 94

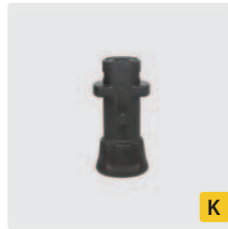

K

Stecknippel K : 1/4" IG.
Kunststoff mit
Messinggewinde

R+M Nr.
200 000 436

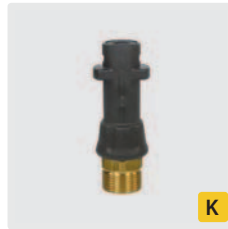

K

Stecknippel K : M22 AG.
Kunststoff mit
Messinggewinde

R+M Nr.
559 95



Neu

K

Stecknippel 8,8 :
M22 AG. Messing.
Max. 250 bar / 100 °C

R+M Nr.
559 908 221



Stecknippel Aqua :
1/4" IG

R+M Nr.
559 21



Stecknippel KW : 1/4" IG

R+M Nr.
559 20



Stecknippel KW :
HV M22

R+M Nr.
559 201

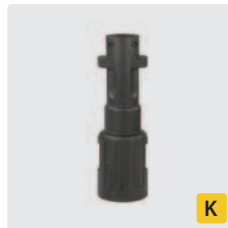

K

Stecknippel K :
Bajonett KW

R+M Nr.
559 55



M22 AG : Bajonett KW

R+M Nr.
559 56



Stecknippel : 1/4" IG.
Passend für Annovi

R+M Nr.
200 000 438



Stecknippel : Bajonett
KW passend für Lavor,
Annovi & Alto

R+M Nr.
559 58



Stecknippel : Bajonett
KW passend für Faip &
Aqua

R+M Nr.
559 59



Stecknippel Pro : 1/4" IG

R+M Nr.
200 000 439

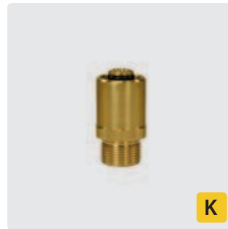

K

M22 IG : M22 AG.
Passend für Servopress

R+M Nr.
565 67

Wandhalter



Edelstahl. Wandhalter für Suttner Hochdruckspritzpistolen mit Strahlrohr oder Doppelstrahlrohr

R+M Nr.
040 002 055



Symbole Durchmesser VPE Verpackungseinheit

Pistolenverlängerungen



1/4" AG. Strahlrohr mit Isolierung ST-28 Cool & Compact.
Max. 400 bar / 150 °C

R+M Nr.	☺	ISO	↔	M
200 028 303	1/4" AG	300 mm	330 mm	Stahl verzinkt



1/4" AG. Strahlrohr mit Isolierung ST-29 Cool & Compact.
Max. 400 bar / 150 °C

R+M Nr.	☺	ISO	↔	M
200 029 303	1/4" AG	300 mm	330 mm	Edelstahl



1/4" AG. Strahlrohr mit Isolierung und HV M22. Max. 400 bar / 150 °C

R+M Nr.	☺	↔	M
200 009 945	HV M22	370 mm	Edelstahl



1/4" AG. Strahlrohr mit Isolierung und HV M22. Max. 400 bar / 150 °C

R+M Nr.	☺	↔	M
200 009 940	HV M22	370 mm	Edelstahl



1/4" AG. Strahlrohr mit Isolierung ST-9.1 und HV M22. Max. 400 bar / 150 °C

R+M Nr.	☺	↔	M
200 009 730	HV M22	350 mm	Edelstahl
200 009 731	HV M22	350 mm	Stahl verzinkt



1/4" AG. Strahlrohr mit umspritzter Isolierung. Max. 400 bar / 150 °C

R+M Nr.	☺	ISO	↔	M
070 004 340	1/4" AG	400 mm	440 mm	Edelstahl



1/4" AG. Strahlrohr mit Isolierung ST-9.1 und Kupplung KW.
Max. 400 bar / 150 °C

R+M Nr.	☺	↔	M
200 009 750	Kupplung KW	260 mm	Edelstahl



1/4" AG. Strahlrohr mit umspritzter Isolierung. Max. 400 bar / 150 °C

R+M Nr.	☺	ISO	↔	M
070 000 330	1/4" AG	300 mm	330 mm	Stahl verzinkt
070 000 240	1/4" AG	400 mm	440 mm	Stahl verzinkt



1/4" AG. Strahlrohr mit Isolierung und HV M22. Max. 400 bar / 150 °C

R+M Nr.	☺	↔	M
202 300 400	HV M22	340 mm	Stahl verzinkt



1/4" AG. Strahlrohr mit umspritzter Isolierung. Max. 400 bar / 150 °C

R+M Nr.	☺	ISO	↔	M
070 003 229	1/4" AG	300 mm	330 mm	Edelstahl

Isolierungen für Strahlrohre

Isolierungen ST-9.9



Isolierung 330 mm. Geeignet für 1/4" Strahlrohre. Max. 150 °C

R+M Nr.
200 009 935

ST-9 Isohalbschalen



Isohalbschale 380 mm. Geeignet für 1/4" Strahlrohre. Max. 150 °C

R+M Nr.
200 009 510

Neu



Isolierung 330 mm. Geeignet für 1/4" Strahlrohre. Max. 150 °C

R+M Nr.
200 009 936

Symbole ☺ Ausgang ISO Isolierung ↔ Länge M Material